

Schneeбели SECUPLUS Sensorvereinzlungssystem

SECUPLUS

Das Sensorvereinzelungssystem für höchste Sicherheitsanforderungen

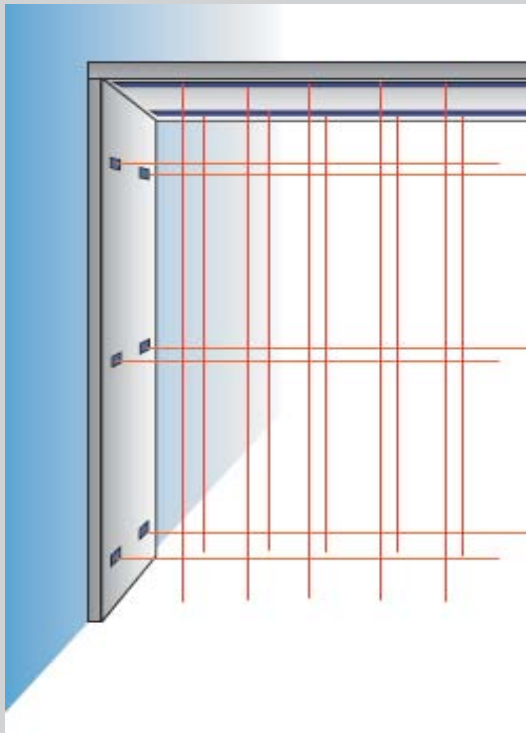

Leistungsdaten:

- Personenvereinzelung mit Sensortechnik
- Leerraumüberwachung mittels Überwachungssensorik oder Bodenkontaktmatte
- Anpaßbar an verschiedene räumliche Situationen
- Einbau in Hochsicherheitszonen
- Flexible Einbaulösungen unabhängig von der Türwahl

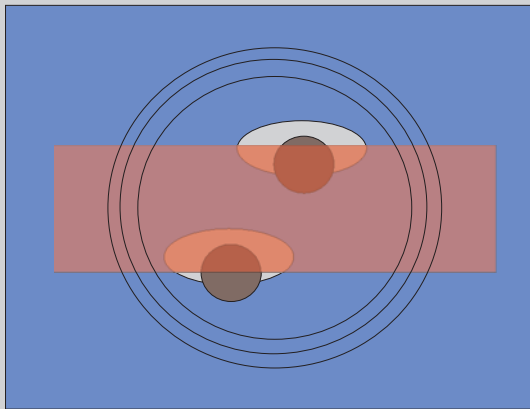

Funktionsbeschreibung:

Die Leistungen von SECUPLUS basieren auf einer virtuellen Einengung durch Sensorik. Diese wird mittels intelligenter Auswertung der erhaltenen Lichtschrankenunterbrechung erzeugt.

Der Grad der Personenvereinzelung, bzw. der virtuellen Einengung, ist individuell einstellbar.

Einsatzgebiete

- Banken
- Versicherungen
- Rechenzentren
- Dienstleistungsbetriebe aller Art
- Behörden und öffentliche Verwaltung
- Polizei und Militäranlagen
- Forschung und Entwicklung
- Flughäfen
- etc.

Anwendungsbeispiele:

- Personenvereinzelung bzw. Bilanzierung in Hochsicherheitsbereichen
- Abtrennung von verschiedenen Sicherheitsbereichen
- Rechenzentrumsräumlichkeiten
- Tresorzugänge

SECUPLUS

Das Sensorvereinzlungssystem für höchste Sicherheitsanforderungen

Ein- und Austritt

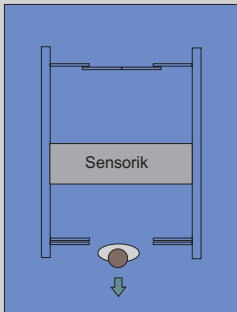
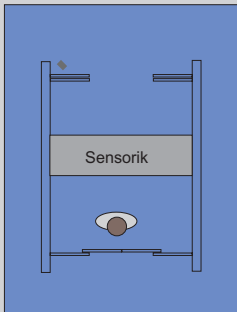
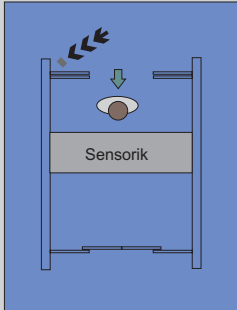

Eintritt

Grundstellung der **SecuPlus**:

- Schleusenaussen- und innen-tür geschlossen und verriegelt
- Eintritt in die **SecuPlus**:
- Öffnen der Schleusenaussentür über ein Zutrittskontrollsystem wie Kartenleser, etc.
 - Ist die Tür geöffnet, betritt die Person die Schleuse und passiert die Vereinzelungssensorik
 - Währenddessen wird ausgewertet, ob sich nur eine Person in der Schleuse befindet
 - Ist die Vereinzelung OK (nur eine Person) schliesst und verriegelt sich die Aussentür und die Innentür öffnet sich. Über ein Grünlicht wird die Zugangsberechtigung angezeigt.

Austritt

gleicher Ablauf in umgekehrter Reihenfolge

Personenvereinzlung mit Sensorik

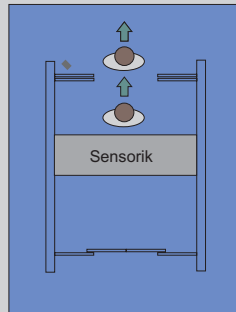
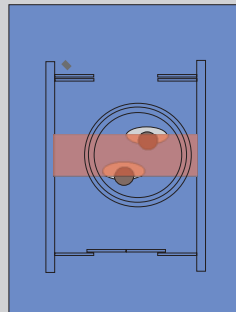
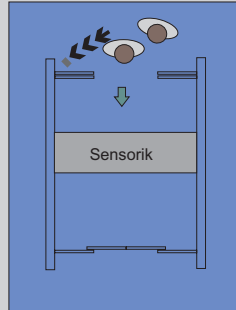

Doppelsein- bzw. Zutritt

Grundstellung der **SecuPlus**:

- Schleusenaussen- und Innentür geschlossen und verriegelt
- Eintritt in die **SecuPlus**:
- Öffnen der Schleusenaussentür über ein Zutrittskontrollsystem wie Kartenleser, etc.
 - Ist die Tür geöffnet, betreten mehrere Personen die Schleuse und passieren die Vereinzelungssensorik
 - Währenddessen wird ausgewertet, ob sich nur eine Person in der Schleuse befindet
 - Ist die Vereinzelung **nicht OK** (mehrere Personen), erfolgt ein Alarm.
 - Über ein Rotlicht wird das Verlassen der Schleuse in Richtung Schleusenaussentür angezeigt.
 - Alle Personen müssen die Schleuse verlassen.
 - Sobald der Schleusenraum leer ist wird die Schleusenaussentür geschlossen und verriegelt.

Integraler Not- / Rettungsweg

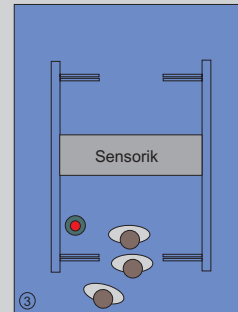
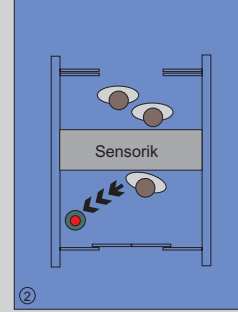
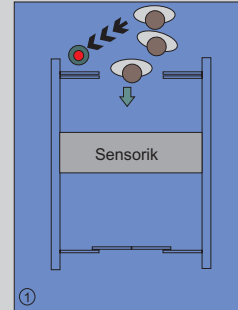

Not- und Rettungsweg

Im Notfall können die Schleusentüren über Nottaster geöffnet werden

- Durch die Betätigung des Nottasters in der Sicherheitszone öffnet sich die Schleusennentür.
- Durch die Betätigung des Nottasters in der Schleuse öffnet sich die Schleusenaussentür.
- Die Personen können fliehen
- Die jeweiligen behördlichen Bestimmungen und Anforderungen über Flucht- und Rettungswege sind für die Türwahl entscheidend

SECUPLUS

Das Sensorvereinzlungssystem für höchste Sicherheitsanforderungen

Höchste Sicherheit mit biometrischem Zutrittskontrollsystem

- Zutrittskontrolle (z. B. Kartenleser) 1
- Vereinzlungskontrolle 2
- biometrische Identifikation oder Verifikation 3

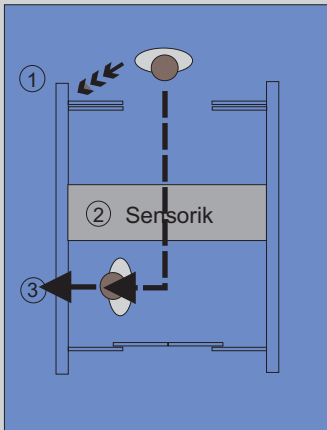

Flexible und kostengünstige Einbaumöglichkeiten

- SecuPlus ist integrierbar in bestehende Räumlichkeiten
- Ein Einbau in Korridore und Windfänge ist möglich
- Mehrere Sicherheitszonen sind miteinander durch SecuPlus verknüpfbar

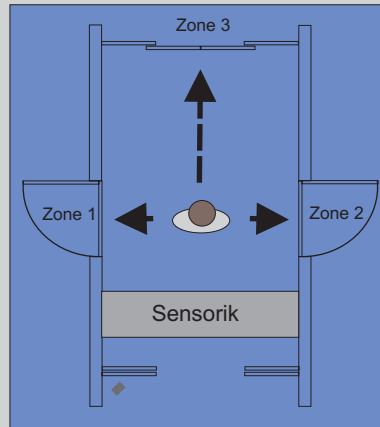

Hoher Durchtrittskomfort

- keine Platzangst durch großzügige Raumverhältnisse
- Behindertengerechter Durchtritt möglich (z. B. Rollstuhl)
- Materialtransporte auch in Schleusenabhängigkeit möglich

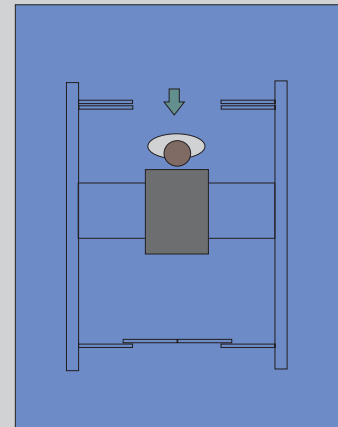

Technische Angaben

Erforderliche Einbaumasse		
Einbauhöhe	Minimale Gesamthöhe	2300mm
Einbaubreite Sensorik	min.	1200mm
	max.	2800mm
Schleusenlänge	min.	1500mm
	max.	4000mm

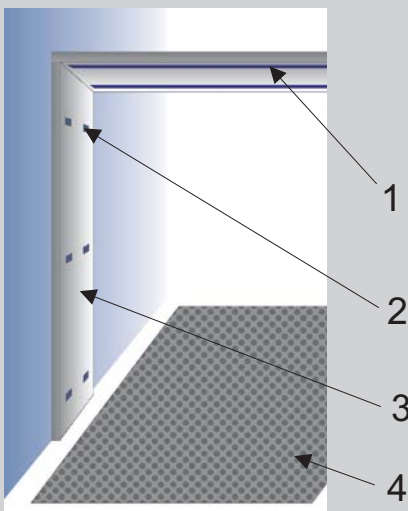

Modulare Bauweise

1. Deckensensorik
2. Wandsensorik
3. Optional: Verkleidungspaneele
4. Bodenkontaktmatten für Raumüberwachung

SECUPLUS

Das Sensorvereinzulungssystem für höchste Sicherheitsanforderungen

Schneebeli

Schneebeli ist ein Unternehmen, welches sich mit der Beratung, der Planung, dem Vertrieb und der Herstellung von Personenschleusen sowie Vereinzulungsanlagen für die Zutrittskontrolle in sicherheitssensitiven Bereichen beschäftigt.

Durch das langjährige KnowHow in der Sicherheitsbranche gelingt es Schneebeli immer, sich der veränderten Marktsituation gut anzupassen und mit entsprechenden technischen Neuerungen eine attraktive Marktposition einzunehmen.

Schneebeli Produkte stehen für hohe Funktionalität und hohe Qualität.

Schneebeli zeigt sich auch bei speziellen Kundenanforderungen immer mit Individualität sowie Flexibilität.

Weitere Spezialitäten aus unserem Sicherheitsanlagen-Programm:



Sicherheitsschleuse Typ RENO



Sicherheitsrundscheule Typ ZF



Sicherheitsdrehtür Typ SDT

www.schneebeli.com

Schneebeli
Metallbau + Sicherheitstechnik

Schneebeli Metallbau AG, Schaffhauser Strasse 307, CH-8050 Zürich
Tel.: +41-(0)44-318 6070 / Fax: +41-(0)44-318 6071
E-Mail: info@schneebeli.com

Niederlassung Deutschland:

Schneebeli Sicherheitstechnik GmbH, Leitzachstr. 2, D-83026 Rosenheim
Tel.: +49-(0)8031-807 221 / Fax: +49-(0)8031-807 223
E-Mail: info@schneebeli.com

Vertriebsbüro Deutschland:

Schneebeli Sicherheitstechnik GmbH, Hebelstr. 9, D-77977 Rust
Tel.: +49-(0)7822-30048-0 / Fax: +49-(0)7822-30048-1
E-Mail: info@schneebeli.com